



cecotec

ThermoSense 220 Steel





ΑΠΟΤΕΛΟΥΜΕΝΑ ΜΕΡΗ

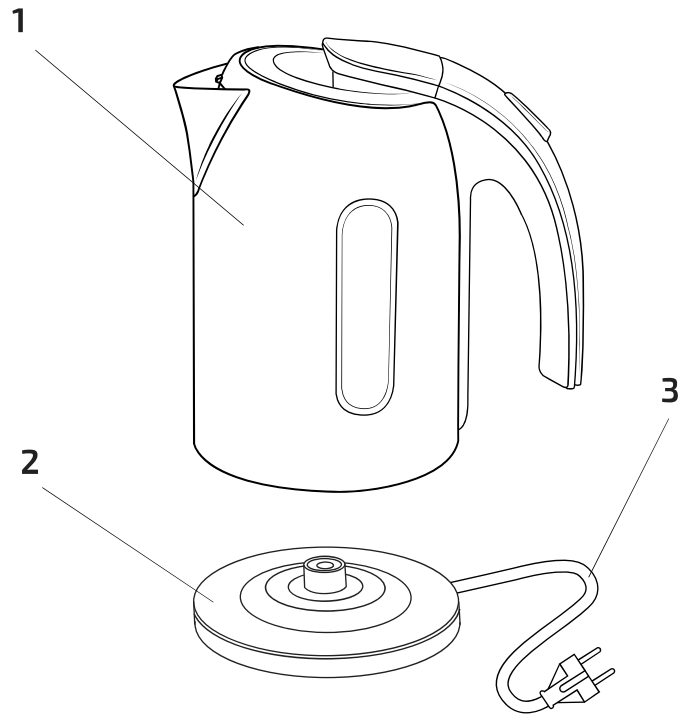

- 1. Κανάτα
- 2. Βάση
- 3. Καλώδιο





## ΟΔΗΓΙΕΣ ΑΣΦΑΛΕΙΑΣ

Κατά τη χρήση της συσκευής πρέπει να τηρούνται πιστά όλες οι οδηγίες ασφαλείας .

- Βεβαιωθείτε ότι η τάση δικτύου ταιριάζει με την τάση που αναγράφεται στην ετικέτα χαρακτηριστικών της συσκευής
- Μην βυθίζετε το καλώδιο, το φις ή οποιοδήποτε μη αφαιρούμενο μέρος της συσκευής σε νερό ή οποιοδήποτε άλλο υγρό και μην εκθέτετε τις ηλεκτρικές συνδέσεις σε νερό. Βεβαιωθείτε ότι τα χέρια σας είναι στεγνά πριν χειριστείτε το φις ή βάλτετε σε λειτουργία τη συσκευή.

**ΠΡΟΕΙΔΟΠΟΙΗΣΗ:** εάν η συσκευή πέσει κατά λάθος στο νερό, αποσυνδέστε την αμέσως. Μην φτάσετε στο νερό!

- Ελέγχετε τακτικά το καλώδιο ρεύματος για ορατή ζημιά. Εάν το καλώδιο είναι κατεστραμμένο, πρέπει να αντικατασταθεί από την επίσημη υπηρεσία τεχνικής υποστήριξης της Cecotec, προκειμένου να αποφευχθεί κάθε είδους κίνδυνος.
- Μην τραβάτε και μην μεταφέρετε τη συσκευή από το καλώδιο. Μη χρησιμοποιείτε το καλώδιο ως λαβή. Μην τραβάτε το καλώδιο κατά μήκος αιχμηρών άκρων ή γωνιών. Μην περνάτε τη συσκευή πάνω από το καλώδιο. Κρατήστε το καλώδιο μακριά από ζεστές επιφάνειες.

**ΠΡΟΕΙΔΟΠΟΙΗΣΗ:** μην χρησιμοποιείτε τη συσκευή εάν το καλώδιο, το φις ή το περιβλημά της είναι κατεστραμμένο, ούτε αφού δυσλειτουργήσει ή έχει πέσει ή έχει καταστραφεί με οποιονδήποτε τρόπο.

- Μη χρησιμοποιείτε τη συσκευή σε περιορισμένους χώρους με εκρηκτικούς ή τοξικούς ατμούς.
- Η συσκευή δεν προορίζεται για χρήση από παιδιά κάτω των 8 ετών. Μπορεί να χρησιμοποιηθεί από παιδιά ηλικίας άνω των 8 ετών, αρκεί να τους παρέχεται συνεχής επίβλεψη.
- Αυτή η συσκευή δεν προορίζεται για χρήση από άτομα με μειωμένες σωματικές, αισθητηριακές ή διανοητικές ικανότητες ή έλλειψη εμπειρίας ή γνώσης, εκτός εάν τους έχει δοθεί επίβλεψη ή οδηγίες σχετικά με τη χρήση της συσκευής με ασφαλή τρόπο από υπεύθυνο άτομο για την ασφάλειά τους και να κατανοήσουν τους κινδύνους που εμπεριέχονται.
- Επιβλέπετε τα μικρά παιδιά για να βεβαιωθείτε ότι δεν παίζουν με τη συσκευή. Απαιτείται στενή επίβλεψη όταν η συσκευή χρησιμοποιείται από ή κοντά σε παιδιά.
- Κρατήστε τη συσκευή και το καλώδιο της μακριά από παιδιά ηλικίας κάτω των 8 ετών.
- Μην αφήνετε τη συσκευή χωρίς επίβλεψη κατά τη χρήση. Αποσυνδέστε το από την πρίζα όταν τελειώσετε τη χρήση του ή όταν φύγετε από το δωμάτιο.
- Μην προσπαθήσετε να επισκευάσετε τη συσκευή μόνοι σας. Επικοινωνήστε με την επίσημη υπηρεσία τεχνικής υποστήριξης της Cecotec για συμβουλές.
- Ο καθαρισμός και η συντήρηση πρέπει να εκτελούνται σύμφωνα με αυτό το εγχειρίδιο οδηγιών για να βεβαιωθείτε ότι η συσκευή λειτουργεί σωστά. Απενεργοποιήστε και αποσυνδέστε τη συσκευή από την πρίζα πριν την καθαρίσετε.
- Οι εργασίες καθαρισμού και συντήρησης δεν πρέπει να εκτελούνται από παιδιά.
- Αποθηκεύστε τη συσκευή και τις οδηγίες χρήσης της σε ασφαλές και στεγνό μέρος όταν δεν τη χρησιμοποιείτε.
- **ΠΡΟΕΙΔΟΠΟΙΗΣΗ:** εάν ο βραστήρας είναι υπεργεμισμένος, μπορεί να εκτοξευθεί βραστό νερό.
- Μη χρησιμοποιείτε τη συσκευή σε εξωτερικούς χώρους.
- Χρησιμοποιήστε τη συσκευή μόνο για τον προβλεπόμενο σκοπό.
- Ο βραστήρας πρέπει να χρησιμοποιείται μόνο με τη βάση που παρέχεται.
- Χρησιμοποιείτε μόνο κρύο νερό όταν γεμίζετε.
- Η στάθμη του νερού πρέπει να είναι μεταξύ του MAX. και MIN. σημάδια.
- Απενεργοποιήστε το μηχάνημα πριν το αφαιρέσετε από τη βάση.
- Να βεβαιώνετε πάντα ότι το καπάκι είναι καλά κλειστό.
- Το σώμα του βραστήρα πρέπει να ταιριάζει με τη βάση του βραστήρα.
- Αυτή η συσκευή προορίζεται για οικιακή χρήση και παρόμοια, όπως:
  - Κουζίνα προσωπικού σε καταστήματα, γραφεία και άλλα περιβάλλοντα εργασίας, αγροκτήματα? με πελάτες σε ξενοδοχεία, μοτέλ και άλλους χώρους κατοικίας.
  - Τύπος περιβαλλόντων B&B
- Αποφύγετε να αγγίζετε την καυτή επιφάνεια όταν ο βραστήρας λειτουργεί, περιμένετε μέχρι να κρυώσει για λίγα λεπτά. Χρησιμοποιήστε τη λαβή για τη μεταφορά του βραστήρα.



- Μην βάζετε το πρόσωπό σας προς την κατεύθυνση των ατμών για να αποφύγετε το έγκαυμα του δέρματος.
- Για να αποφύγετε το έγκαυμα του δέρματος, μην αφαιρείτε το κάλυμμα ενώ ο βραστήρας λειτουργεί.
  - Ανοίξτε και κλείστε το κάλυμμα προσεκτικά όσο ο βραστήρας είναι ζεστός.
- ΠΡΟΕΙΔΟΠΟΙΗΣΗ:** να είστε εξαιρετικά προσεκτικοί όταν μετακινείτε τον βραστήρα με βρασμένο νερό από το ένα μέρος στο άλλο. Μην χρησιμοποιείτε ποτέ το κάλυμμα για να το κρατάτε. Χρησιμοποιείτε πάντα τη λαβή.
- Μην βάζετε άδειο βραστήρα να λειτουργεί.
  - Μην χρησιμοποιείτε τη βάση για διαφορετικό σκοπό από αυτόν για τον οποίο προορίζεται.
  - Μην ανοίγετε το κάλυμμα κατά τη διάρκεια της διαδικασίας βρασμού ούτε λειτά πριν ή μετά το σημείο βρασμού για να αποφύγετε το έγκαυμα.

#### ΛΕΙΤΟΥΡΓΙΑ

Πριν χρησιμοποιήσετε το μηχάνημα για πρώτη φορά, θα πρέπει να βράσει το νερό δύο φορές χωρίς πρόσθετα.

- • Γεμίστε το βραστήρα με νερό. Μην υπεργεμίσετε. Χρησιμοποιήστε τον δείκτη στάθμης νερού.
- • Τοποθετήστε τον βραστήρα στο ίδιο επίπεδο στη βάση.
- • Ηλεκτρική σύνδεση: βεβαιωθείτε ότι η τάση δικτύου ταιριάζει με την τάση που αναγράφεται στην ετικέτα της συσκευής.
- • Πατήστε το κουμπί έναρξης για να ξεκινήσει η διαδικασία.
- • Μετά το βράσιμο το μηχάνημα σβήνει αυτόματα.
- • Μην ανοίγετε το καπάκι όταν ρίχνετε.

#### ΚΑΘΑΡΙΣΜΟΣ ΚΑΙ ΣΥΝΤΗΡΗΣΗ

Βγάξτε πάντα το φιλ από την πρίζα πριν καθαρίσετε το μηχάνημα!

- • Το εξωτερικό του βάζου πρέπει να καθαρίζεται εάν χρειάζεται με ένα ελαφρώς υγρό πανί χωρίς πρόσθετα.
- • Συνιστάται να καθαρίζετε το ασβέστιο, να γεμίσετε με το μισό νερό, να προσθέσετε ένα χυμό λεμονιού στο νερό και να το αφήσετε να βράσει, επαναλάβετε τη διαδικασία εάν χρειάζεται. Αφήστε το να κρυώσει για να είναι πιο αποτελεσματικό. Πλύνετε μόνο με νερό και είναι έτοιμο για χρήση.

#### 5. ΤΕΧΝΙΚΕΣ ΠΡΟΔΙΑΓΡΑΦΕΣ

Μοντέλο: ThermoSense 220 Steel

Αναφορά προϊόντος: 01513

Χωρητικότητα: 1,2L

Ονομαστική ισχύς: 1370-1630 W

Ονομαστική τάση και ονομαστική συχνότητα: 220-240 V ~

50/60 Hz Κατασκευάζεται σε P.R.C. | Σχεδιασμένο στην Ισπανία